

Hochleistungslocher
Heavy - duty paper punch
Perforateur
Perforadora
Furador
Dziurkacz introligatorski

D Betriebsanleitung
GB Operating Instructions
F Mode d'emploi
E Instrucciones de uso
P Manual de Instruções
PL Instrukcja Obsługi

IDEAL 8570



IDEAL 8570



- D** Bitte lesen Sie vor Inbetriebnahme der Maschine unbedingt diese Betriebsanleitung und beachten Sie die Sicherheitshinweise.
- GB** Please read these operating instructions before putting the machine into operation and observe the safety precautions.
- F** Nous vous prions de lire attentivement le mode d'emploi avant d'utiliser la machine, et attirons votre attention sur les consignes de sécurité.
- NL** Leest u voor de ingebruik name van het apparaat a.u.b. deze gebruiksaanwijzing goed door en neemt u de veiligheidsinstructies in acht.
- I** Per favore legga questo manuale di istruzione prima di mettere in funzione il distruggidocumenti e osservi le regole di sicurezza.
- E** Le recomendamos lea las instrucciones antes de poner en funcionamiento esta máquina y cumpla las normas de seguridad.
- S** Läs igenom denna bruksanvisning innan ni startar maskinen. Var noga med säkerhetsföreskrifterna.
- FIN** Lue nämä käyttö-ohjeet läpi ennenkuin käynnistät laitteen! Noudata turvaohjeita.
- N** Lees gjennom denne bruksannvisningen før De tar i bruk maskinen Vær oppmerksom på sikkerhetsforskriftene.
- PL** Proszę uważnie przeczytać instrukcję obsługi przed uruchomieniem urządzenia i stosować się do przepisów bezpieczeństwa.
- P** Por favor leiam o manual de instruções antes de colocar a máquina em operação e vejamos as precauções de segurança. As instruções de operação deverão estar sempre disponíveis.
- RUS** Пожалуйста, прочитайте инструкцию по эксплуатации перед установкой аппарата, соблюдайте технику безопасности.

- Sicherheitshinweise • Safety precautions •
- Consignes de sécurité • Normas de Seguridad •
- Normas de segurança • Środki bezpieczeństwa •

IDEAL



- D** Keine Bedienung durch Kinder!
GB Children must not operate the machine!
F Pas d'utilisation par un enfant!
NL Geen bediening door kinderen!
I Non lasciare utilizzare il tagliacarte a bambini!
E ¡No dejar que la utilicen los niños!
S Installera maskinen utom räckhåll för barn!
FIN Asentakaa laite lasten ulottumattomiin!
N Installer maskinen utenfor rekkevidde for barn!
PL Dzieciom nie wolno obsługiwać urządzenia!
P As crianças não devem trabalhar com a máquina!
RUS Не до,пускайте детей к пользованию аппаратом!



- D** Nicht unter die Lochstempel greifen!
GB Do not reach beneath the puncher!
F Ne pas passer les mains sous le perforateur!
NL Niet met de handen in het snijvlak komen!
I Non avvicinate le mani sotto il punzone dell'apparecchiatura!
E ¡No meter la mano debajo de la cuchilla!
S Inga händer under kniven!
FIN Älä laita sormiasi syöttöaukkoon tai terän alle Loukkaantumisvaara!
N Ikke ta på/under hullpipene!
PL Nie wkładać rąk pod dziurkacz!
P Não se aproximar da lâmina!
RUS Не подставляйте руки под перфоратор!

IDEAL 8570



- D** Bedienung nur durch eine Person!
 Bedienhebel mit beiden Händen betätigen.
- GB** Operation by one person only!
 Operate the handle with both hands.
- F** Un seul opérateur à la fois!
 Utiliser les deux mains pour actionner le levier.
- E** Operación por una sola persona! Utilizar las dos manos para accionar la palanca.
- P** Somente um operador a utilizar a máquina.
- PL** Urządzenie jest przeznaczone do obsługi przez jedną osobę. Dźwignię należy wciskać oburęcznie.

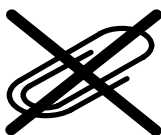

- D** Klammern im Lochbereich vorher entfernen.
 → **Verletzungsgefahr** durch mögliches Bersten des Lochstempels.
- GB** Remove paper clips before punching. → Should the punch burst, **risk of injury** is possible.
- F** Enlever agrafes et trombones avant de perforer. → **Risques de blessures** en cas d'éclatement des mèches.
- E** Retire grapas antes de perforar. → Puede reventar y **causar danos**.
- P** Retirar os clips de papel antes de furar. Deve a furação rebentar. → **Risco de ferimento** é possível.
- PL** Przed przystąpieniem do dziurkowania dokumentów należy usunąć z kartek spinacze biurowe. W przeciwnym przypadku może dojść do uszkodzenia noża i niebezpieczeństwa skaleczenia.

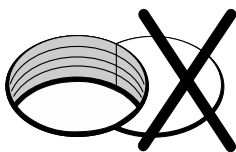

- D** Löcher dürfen sich nicht überschneiden.
 → **Verletzungsgefahr** durch mögliches Bersten des Lochstempels.
- GB** Punched holes should not overlap. → Should the punch burst, **risk of injury** is possible.
- F** Ne pas perforer juste à côté d'une perforation déjà faite.
 → **Risques de blessures** en cas d'éclatement des mèches.
- E** Las perforaciones no se deben solapar.
 → Puede reventar y **causar danos**.
- P** Os furos não devem sobrepor.
 → Deve a furação rebentar **Risco de ferimento** é possível.
- PL** Wykonywać dziurki w taki sposób, żeby nie zachodziły jedna na drugą. W przeciwnym przypadku może dojść do uszkodzenia noża i niebezpieczeństwa skaleczenia.

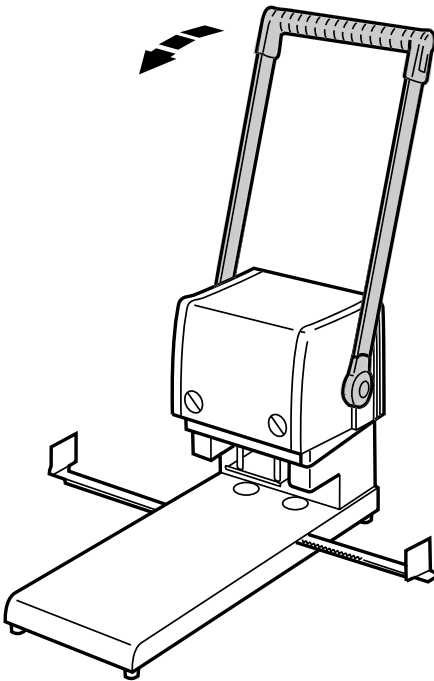

- D** Die Maschine nur zum Lochen von Papier verwenden.
- GB** Only use for punching of regular paper.
- F** N'utiliser la machine que pour perforer du papier.
- E** Solo úsese para perforar papel.
- P** Utilizar só para furar papel regular.
- PL** Dziurkacz jest przeznaczony wyłącznie do dziurkowania papieru offsetowego.

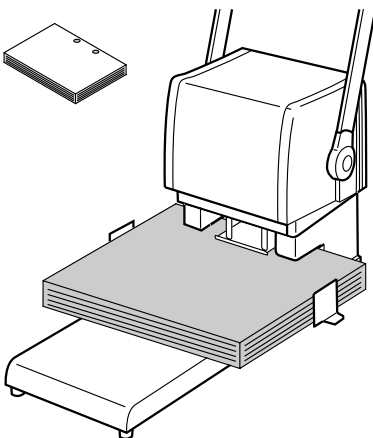

- D** Bei Standardlochung, Papier in der Mitte einlegen und mit den Seitenanschlügen fixieren.
- GB** For standard punching, paper is inserted to the centre and adjusted by the paper guides to the left and to the right.
- F** Pour une perforation standard, placer la pile de papier au milieu, puis ramener les guides de positionnement contre les bords de la pile.
- E** Para una perforación normal, el papel debe ser insertado en el centro y ajustado por las guías de papel a la derecha e izquierda.
- P** Para furação standard, o papel é inserido para o centro e ajustado pelas as guias de papel para a esquerda e para a direita.
- PL** Aby wykonać standardowe dziurkowanie, należy umieścić papier pośrodku i przysunąć ograniczniki z lewej i prawej strony.

IDEAL 8570

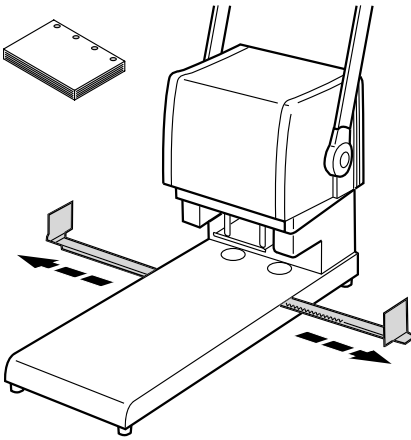

- D** Bei 4-fach Lochung die Seitenanschlätze ganz herausziehen.
- GB** For 4-hole punching, extend the paper guides to the limit.
- F** Pour perforer 4 trous, ouvrir au maximum les deux guides de positionnement.
- E** Para 4 perforaciones extienda las guías de papel al límite.
- P** Para a furação de 4 furos, estender as guias para o limite delas.
- PL** Aby wykonać 4 dziurki należy maksymalnie rozsunąć ograniczniki.

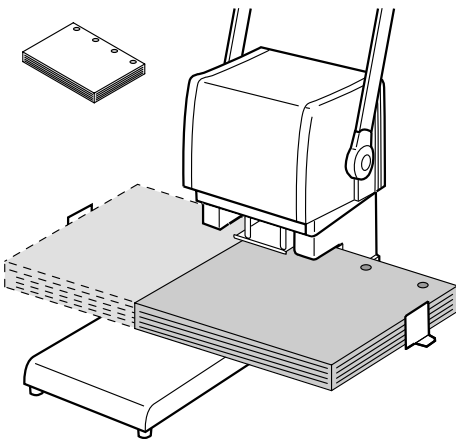

- D** Einmal am linken Anschlag und einmal am rechten Anschlag lochen.
- GB** Punch once along the left paper guide and then along the right paper guide.
- F** Placer la pile de papier contre le guide gauche et perforer. Glisser ensuite la pile contre le guide droit et perforer à nouveau.
- E** Perfore una vez con el papel a lo largo de la guía izquierda y luego de la derecha.
- P** Furar uma vez pela a guia da esquerda do papel e depois pela a guia da direita do papel.
- PL** Należy przedziurkować papier przysuwając maksymalnie do prawego ogranicznika, a następnie drugi raz przesuwając papier do lewego ogranicznika.

- Wartung und Pflege • Maintenance and cleaning •
- Maintenance et entretien • Limpieza y mantenimiento •
- Limpeza e manutenção • Konserwacja i czyszczenie •

IDEAL

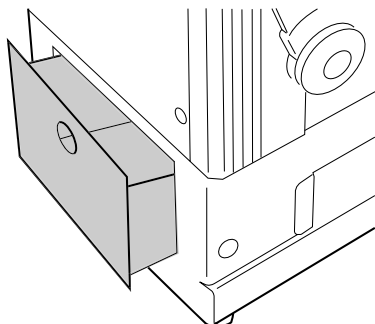

- D** Behälter regelmäßig entleeren.
- GB** Empty the receptacle in time before it gets full.
- F** Vider le réceptacle avant qu'il ne soit plein.
- E** Vacíe el receptáculo a tiempo antes de que se llene.
- P** Esvaziar o recipiente a tempo antes de estar cheio.
- PL** Opróżnić pojemnik na resztki papieru, zanim całkowicie się zapełni.

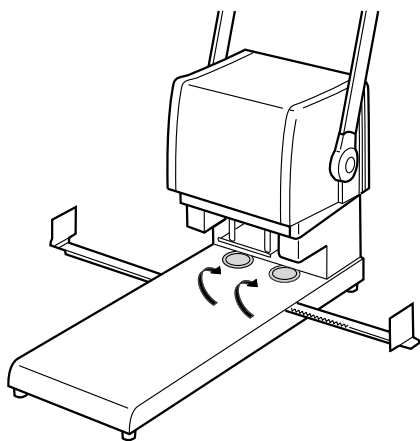

- D** Unterstes Blatt wird nicht sauber gelocht.
→ Platte erneuern.
- GB** If the lowest sheet is not punched correctly, → exchange plate.
- F** Les feuilles de dessous la pile ne sont pas correctement perforées. → Remplacer les rondelles de pression.
- E** Si la hoja más baja no es perforada correctamente. → Cambie el plato.
- P** Se a ultima folha não é furada correctamente, → mudar a chapa.
- PL** Jeżeli kartka znajdująca się na samym dole nie jest dokładnie przedziurkowana, należy wymienić płytki.

IDEAL 8570

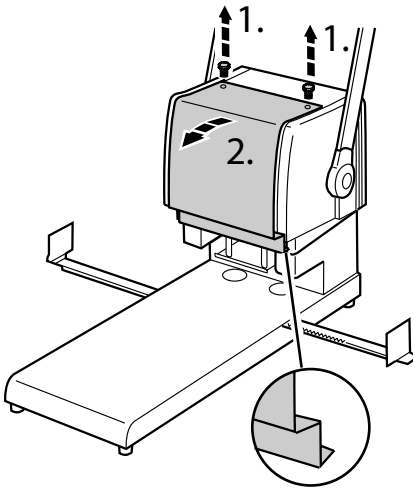

- D Lochstempel und Platte erneuern.**
 Die Lochung ist nicht sauber oder das Papier bleibt bei der Aufwärtsbewegung am Lochstempel hängen → Verkleidung entfernen.
- GB Punch and Plate need to be exchanged.**
 The hole is not punched correctly or paper chips stick to the punches when moved upwards. → Remove the front cover.
- F Remplacement des mèches de perforation et des rondelles.**
 La perforation n'est pas nette ou bien le papier reste coincé dans les mèches qui remontent. → Enlever le carter.
- E La perforadora y el plato deben ser sustituidos.**
 La perforación no es correcta o el papel se pega en las perforadoras al subir → retire la cubierta frontal.
- P A furação e a chapa necessitam de ser trocada.**
 O furo não é furado correctamente ou as aparas do papel colam aos furos quando movimentado para cima → Retirar a tampa frontal.
- PL Wymiana noży i płytek jest konieczna,**
 kiedy kartki nie są dokładnie przedziurkowane lub resztki papieru przywierają do podnoszących się noży.
 → Otworzyć przednią pokrywę dziurkacza.

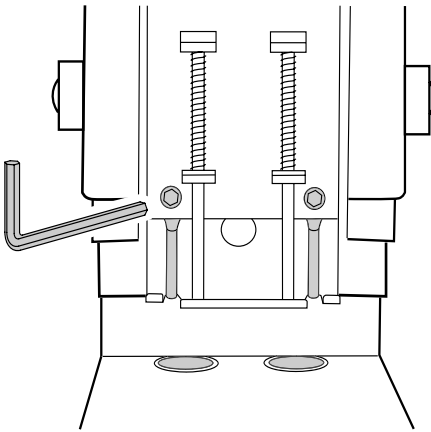

D Lochstempel und Platte erneuern. Der Inbusschlüssel zum Lösen des Lochstempels befindet sich im oberen Teil des Lochers.

Verkleidung wieder anbringen.

⚠ Schneide nicht anfassen.

→ Verletzungsgefahr.

GB The punch and the plate need to be exchanged. The hexagon screw for loosening the punch is located in the upper part of the punch.

⚠ Do not touch the edge of the punch.

→ Risk of injury.

F Remplacement des mèches de perforation et des rondelles. La clé en L permettant de démonter les mèches, est posée dans la partie supérieure du perceur. Remettre le carter.

⚠ Ne pas toucher le tranchant des mèches.

→ Risques de blessures.

E La perforadora y el plato deben de ser sustituidos. El tornillo hexagonal para cambiar la perforadora se encuentra en su parte superior. Recoloque la cubierta.

⚠ No toque el filo de la perforadora

→ riesgo de daño.

P O furador e a chapa necessitam de serem trocadas. O parafuso heagono para desapertar a furação é localizado na parte superior do furador. Reajustar a tampa.

⚠ Nunca tocar a ponta da furação.

→ Risco de ferimento.

PL Noże dziurkacza są przymocowane do urządzenia za pomocą sześciokątnej śruby, znajdującej się w górnej części noża. Po wymianie noża należy ponownie zamontować pokrywę urządzenia.

⚠ Nie dotykać krawędzi noży

→ niebezpieczeństwo skaleczenia!

- Wartung und Pflege • Maintenance and cleaning •
- Maintenance et entretien • Limpieza y mantenimiento •
- Limpeza e manutenção • Konserwacja i czyszczenie •

IDEAL 8570



- D** Lochstempel Nr.: 9000 651
- GB** Punch No.: 9000 651
- F** Mèche de perforation, réf.: 9000 651
- E** Perforadora No.: 9000 651
- P** Furador No.: 9000 651
- PL** Nóż dziurkujący nr 9000 651



- D** Platte Nr.: 9000 652
- GB** Plate No.: 9000 652
- F** Rondelle de pression, réf.: 9000 652
- E** Plato No.: 9000 652
- P** Chapa No.: 9000 652
- PL** Płytką nr 9000 652

- Technische Information • Technical data •
- Données techniques • Información Técnica •
- Informações técnicas • Dane techniczne •

IDEAL



- D** Diese Maschine ist GS-geprüft. Das Unternehmen ist zertifiziert nach DIN EN ISO 9001. Für die Inanspruchnahme einer Garantieleistung muss das Gerät durch das Typenschild zu identifizieren sein.
- GB** This machine is approved by GS. The factory is certified under the DIN EN ISO 9001. To claim under guarantee, the machine must still carry its original identification label.
- F** Cette machine est approuvée GS. L'entreprise est certifiée DIN EN ISO 9001. Pour bénéficier de la garantie, la machine doit pouvoir être identifiée par sa plaque signalétique.
- E** Esta máquina esta aprovada por GS. La fábrica está certificada bajo el DIN EN ISO 9001. Para cualquier reclamación en garantía, la máquina ha de estar provista de la placa original de identificación.
- P** Está máquina é aprovada pelo GS. A fábrica é certificada debaixo de DIN EN ISO 9001. Para reclamar a garantia, a máquina deve ser portadora da placa original de identificação.
- PL** Esta máquina está aprovada por laboratórios de segurança. Para reclamar a garantia, a máquina deve ser portadora da placa original de identificação.



Aktenvernichter
Document Shredders
Destructeurs de Documents
Destructoras de Documentos
Destruidoras de Documentos
Niszczarki dokumentów

Schneidemaschinen
Trimmers and Guillotines
Cisailles et Massicots
Cizallas y Guillotinas
Cisalhas e Guilhotinas
Trymery i gilotyny

