

Aktenvernichter
Document Shredders
Destructeurs de Documents
Papiervernietigers
Distruggidocumenti
Destructoras de Documentos
Dokumentförstörare

D Betriebsanleitung
GB Operating Instructions
F Mode d'emploi
NL Gebruiksaanwijzing
I Manuale d'istruzione
E Instrucciones de uso
S Bruksanvisning

IDEAL 4003
IDEAL 4003-Cross/Cut
IDEAL 4004
IDEAL 4004-Cross/Cut



- Sicherheitshinweise • Safety precautions •
- Consignes de sécurité • Veiligheidsvoorschriften •
- Misura di Sicurezza • Normas de Seguridad •
- Säkerhetsföreskrifter • Turvallisuusohjeita • Sikkerhedsforskriftene •
- Środki bezpieczeństwa • Меры предосторожности •

IDEAL 4003 • IDEAL 4004



- D** Bitte lesen Sie vor Inbetriebnahme der Maschine unbedingt diese Betriebsanleitung und beachten Sie die Sicherheitshinweise. Die Betriebsanleitung muss jederzeit verfügbar sein.
- GB** Please read these operating instructions before putting the machine into operation and observe the safety precautions. The operating instructions must always be available.
- F** Nous vous prions de lire attentivement le mode d'emploi avant d'utiliser la machine, et attirons votre attention sur les consignes de sécurité. Les instructions d'utilisation et les consignes de sécurité doivent toujours être disponibles. Les instructions d'utilisation et les consi.
- NL** Leest u voor de ingebruik name van het apparaat a.u.b. deze gebruiksaanwijzing goed door en neemt u de veiligheidsinstructies n acht. De gebruiksaanwijzing en de veiligheids-voorschriften moeten altijd binnen handbereik zijn.
- I** Per favore legga questo manuale di istruzione prima di mettere in funzione il distruggidocumenti e osservi le regole di sicurezza. Le istruzioni d'uso devono essere sempre disponibili.
- E** Le recomendamos lea las instrucciones antes de poner en funcionamiento esta máquina y cumpla las normas de seguridad. Las instrucciones de servicio y seguridad deben estar siempre disponibles.
- S** Läs igenom denna bruksanvisning innan ni startar maskinen. Var noga med säkerhetsföreskrifterna. Instruktionsmanualen måste alltid finnas tillgänglig.
- FIN** Lue nämä käyttö-ohjeet läpi ennenkuin käynnistät laitteen !
Noudata turvaohjeita. Käyttöohjeiden on oltava aina saatavilla.
- N** Lees gjennom denne bruksanvisningen før De tar i bruk maskinen Vær oppmerksom på sikkerhetsforskriftene. Operatørmanualen må alltid være tilgjengelig.
- PL** Proszę uważnie przeczytać instrukcję obsługi przed uruchomieniem urządzenia i stosować się do przepisów bezpieczeństwa. Instrukcje obsługi muszą być zawsze dostępne.
- RUS** Пожалуйста, прочитайте инструкцию по эксплуатации перед установкой аппарата, соблюдайте технику безопасности. Инструкция по эксплуатации должна находиться в доступном для пользователя месте.
- H** A gép üzembe helyezése előtt figyelmesen olvassa el a kezelési utasítást és tartsa be a biztonsági előírásokat. Kezelési utasításnak mindig elérhetőnek kell lennie.
- TR** Lütfen makineyi çalıştırmadan önce bu kullanma talimatlarını dikkatli bir şekilde okuyunuz ve belirtilen güvenlik önlemlerine uyunuz. Kullanma Talimatları her zaman kullanıma hazır olmalıdır.
- DK** Før installation af maskinen bedes De venligst læse brugervejledningen brugervejledningen og være opmærksom på sikkerhedsanvisningerne. Brugervejledningen skal altid være tilgængelig.
- CZ** Prosím přečtěte si instrukce k obsluze a dodržujte bezpečnostní upozornění. Návod k obsluze musí být vždy dostupný.
- P** Por favor leiam o manual de instruções antes de colocar a máquina em operação e vejam as precauções de segurança. As instruções de operação deverão estar sempre disponíveis.
- GR** ΠΑΡΑΚΑΛΩ ΔΙΑΒΑΣΤΕ ΤΙΣ ΟΔΗΓΙΕΣ ΧΡΗΣΕΩΣ ΚΑΙ ΤΙΣ ΠΡΟΦΥΛΑΞΙΕΣ ΑΣΦΑΛΕΙΑΣ ΠΡΙΝ ΒΑΛΕΤΕ ΤΟ ΜΗΧΑΝΗΜΑ ΣΕ ΛΕΙΤΟΥΡΓΙΑ. ΟΙ ΟΔΗΓΙΕΣ ΧΡΗΣΗΣ ΠΡΕΠΕΙ ΝΑ ΕΙΝΑΙ ΠΑΝΤΑ ΔΙΑΘΕΣΙΜΕΣ.
- CHI** 使用機器前，請閱讀此操作指引，並留意安全守則
操作手冊必須是經常可用的。
- UAE** الأمان والوقاية تعليمات ملاحظة نرجوا كما الماكينة بتشغيل قبل التشغيل تعليمات قراءة نرجوا
لا بد من وجود تعليمات التشغيل دائما



- D** Keine Bedienung durch Kinder!
GB Children must not operate the machine!
F Pas d'utilisation par un enfant!
NL Geen bediening door kinderen!
I Non lasciare utilizzare il tagliacarte a bambini!
E No dejar que la utilicen los niños!
S Installera maskinen utom räckhåll för barn!
FIN Asentakaa laite lasten ulottumattomiin !
N Installer maskinen utenfor rekkevidde for barn!
PL Dzieciom nie wolno obsługiwać urządzenia !
RUS Не допускайте детей к пользованию аппаратом!
H Gyerekek a gépet nem kezelhetik
TR Makinayı Çocuklar Kullanmamalıdır.
DK Må kun betjenes af voksne
CZ Stroj nesmí být obsluhován dětmi
P As crianças não devem trabalhar com a máquina!
GR ΑΠΑΓΟΡΕΥΕΤΑΙ Η ΧΡΗΣΗ ΑΠΟ ΠΑΙΔΙΑ.
CHI 勿让儿童使用机器!
UAE يجب على الأطفال عدم تشغيل الماكينة.



- D** Nicht in das Schneidwerk greifen!
GB Do not reach into the feed-opening of the cutting head!
F Ne pas introduire les mains dans le bloc de coupe!
NL Blijf buiten het bereik van de invoeropening!
I Non toccare il meccanismo di taglio (apertura di alimentazione)!
E No introducir la mano en la abertura de alimentación del cabezal de corte!
S Använd inte fingrarna i öppningen till skärverket!
FIN Älkää työntäkö sormia teräpakkaan !
N Bruk ikke fingrene i åpningen til skjæreverket!
PL Nie wkładać rąk pomiędzy głowicę tnące!
RUS Не допускайте попадания рук в приемное отверстие режущей головки!
H Ne nyúljon a vágószerkezetbe!
TR Lütfen kesici kafaların çekme sürme ağızlarına dokunmayınız.
DK Hold fingere væk fra åbningen til skæreværket
CZ Nesahejte do vstupní šterbiny a nedotýkejte se rezacího mechanismu!
P Não mexer dentro da abertura de alimentação da cabeça de corte!
GR ΜΗΝ ΑΓΓΙΖΕΤΕ ΤΟΥΣ ΚΥΛΙΝΔΡΟΥΣ ΚΟΠΗΣ.
CHI 机器操作时，切勿接触刀头入口！
UAE لا يجب الوصول أبدا إلى فتحة التغذية الخاصة برأس القطع.

- Sicherheitshinweise • Safety precautions •
- Consignes de sécurité • Veiligheidsvoorschriften •
- Misure di Sicurezza • Normas de Seguridad •
- Säkerhetsföreskrifter • Turvallisuusohjeita • Sikkerhetsforskriftene •
- Środki bezpieczeñstwa • Меры предосторожности •

IDEAL 4003 • IDEAL 4004



- D** Vorsicht bei langen Haaren!
GB Long hair can become entangled in cutting head!
F Attention aux cheveux longs !
NL Pas op met lang haar!
I Capelli lunghi possono entrare nella testa di taglio!
E Tener cuidado con el cabello largo puede enredarse en el cabezal de corte!
S Undvik långt hår i närheten av skärverket!
FIN Varokaa pitkien hiusten joutumista teräpakkaan !
N Vær forsiktig med langt hår i nærheten av skjæreværket!
PL Uwaga na długie włosy!
RUS Избегайте попадания длинных волос в механизм аппарата!
H Vigyázzon a hosszú hajra!
TR Uzun saçlara dikkat. Kesici kafalar tarafından içeri çekilebilir.
DK Undgå langt hår i nærheden af skæreværket
CZ Dlouhé vlasy mohou být zachyceny a vtaženy do rezačieho mechanismu!
P O cabelo comprido pode ficar preso na cabeça de corte!
GR ΚΡΑΤΕΙΣΤΕ ΜΑΚΡΙΑ ΑΠΟ ΤΗΝ ΕΙΣΟΔΟ ΤΡΟΦΟΔΟΣΙΑΣ.
CHI 切勿让长头发接近刀头!
UAE يجب الحذر من أن الماكينة قد تلتقط الشعر الطويل.



- D** Vorsicht bei Krawatten und langen Kleidungsstücken!
GB Take care of ties and other loose pieces of clothing!
F Attention au port de cravates et autres vêtements flottants !
NL Let op met stropdassen en andere losse kledingdelen!
I Attenzione alle cravatte e altre parti sporgenti di stoffa!
E Tener cuidado con las corbatas y todo tipo de prendas sueltas!
S Var aktsam med slipsar och andra lösa delar av klädsen!
FIN Varokaa solmiotanne ja muita pitkiä vaatekappaleitanne !
N Vær forsiktig med slips og løse klesplagg!
PL Uwaga na krawaty i inne luźne części garderoby!
RUS Остерегайтесь попадания галстука и других частей одежды!
H Vigyázzon a nyakkendore és logó ruházatra!
TR Lütfen Gravat ve uzun giysi uzantılarına dikkat ediniz.
DK Undgå løse eller hængene klæder inærheden af skæreværket
CZ Pozor na kravaty a volné součásti odevu!
P Cuidado com as gravatas ou outro tipo de roupa solta!
GR ΓΡΑΒΑΤΕΣ, ΚΡΕΜΑΣΤΑ ΡΟΥΧΑ ΚΑΙ ΚΟΣΜΗΜΑΤΑ.
CHI 小心领带和其它宽松衣物!
UAE ينبغي توخي منتهى الحذر عند وجود أربطة العنق أو غيرها من قطع الملابس المتدلّية.

- Sicherheitshinweise • Safety precautions •
- Consignes de sécurité • Veiligheidsvoorschriften •
- Misure di Sicurezza • Normas de Seguridad •
- Säkerhetsföreskrifter • Turvallisuusohjeita • Sikkerhetsforskriftene •
- Środki bezpieczeństwa • Меры предосторожности •



- D** Vorsicht bei Schmuck!
- GB** Be careful of loose jewellery!
- F** Attention au port de bijoux !
- NL** Let op met halskettingen en andere juwelen!
- I** Attenzione ai gioielli!
- E** Tener cuidado con las joyas!
- S** Var aktsam med löst hängande smycken!
- FIN** Varokaa korujen joutumista teräpakkaan!
- N** Vær forsiktig med løsthengende smykker!
- PL** Ostrożnie z biżuteria!
- RUS** Будьте осторожны с длинными свисающими украшениями!
- H** Vigyázzon az ékszerekkel!
- TR** Mücevherlerinizin uzun parçalarına dikkat ediniz.
- DK** Undgå løse smykker i nærheden af skæreværket
- CZ** Pozor na volné šperky!
- P** Cuidado com os colares!
- GR** ΚΙΝΔΥΝΟΣ ΤΡΑΥΜΑΤΙΣΜΟΥ.
- CHI** 注意所佩带饰物!
- UAE** ينبغي توخي منتهى الحذر عند وجود سلاسل المجوهرات المتدلّية و غيرها.

- Sicherheitshinweise • Safety precautions •
- Consignes de sécurité • Veiligheidsvoorschriften •
- Misure di Sicurezza • Normas de Seguridad •
- Säkerhetsföreskrifter •

IDEAL 4003 • IDEAL 4004

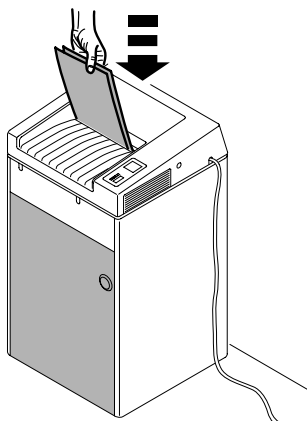

- D** Der Betrieb des Aktenvernichters darf nur bei geschlossener Tür möglich sein!
- GB** The door must be closed when operating the document shredder!
- F** Le fonctionnement du destructeur ne doit être possible qu'en cas de porte fermée !
- NL** De papiervernietiger mag alleen functioneren bij gesloten deur.
- I** Lo sportello deve essere chiuso quando la macchina è in funzione!
- E** La puerta debe estar cerrada cuando la máquina esté en funcionamiento!
- S** Dörren måste vara stängd när dokumentförstöraren är i drift!

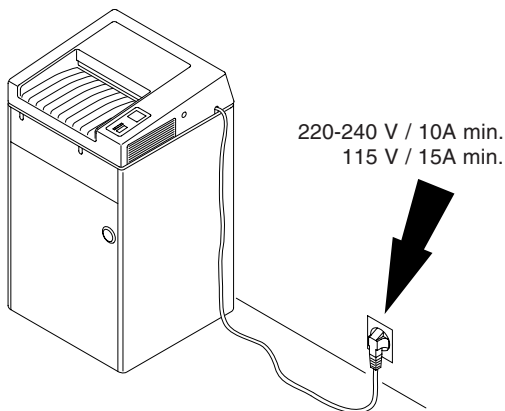

- D** Freier Zugang zum Netzanschluß
- GB** Ensure free access to mains
- F** Ménager un accès libre à la prise de courant
- NL** Zorg voor een vrije toegang bij het stopcontact
- I** Assicurare libero accesso all'energia elettrica
- E** Asegúrese de tener libre acceso al enchufe principal
- S** Se till att nätanslutningen inte är blockerad

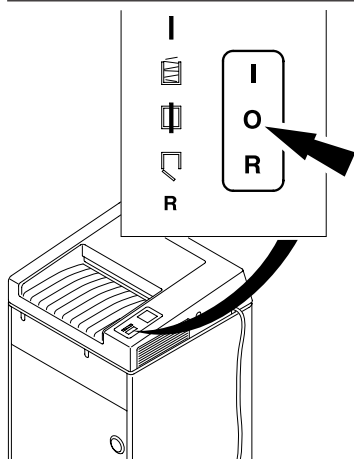

- D** Bei längerer Nichtbenutzung abschalten
- GB** When not in use for a longer time switch off
- F** Couper l'alimentation en cas de non-utilisation prolongée
- NL** Indien de machine langere tijd niet wordt gebruikt: uitschakelen
- I** Quando la macchina non e utilizzato per molto tempo spegnere
- E** Cuando no se utilize la máquina por largo tiempo tiene que estar desconectada
- S** När maskinen inte används under längre tid

- Sicherheitshinweise • Safety precautions •
- Consignes de sécurité • Veiligheidsvoorschriften •
- Misure di Sicurezza • Normas de Seguridad •
- Säkerhetsföreskrifter •

IDEAL

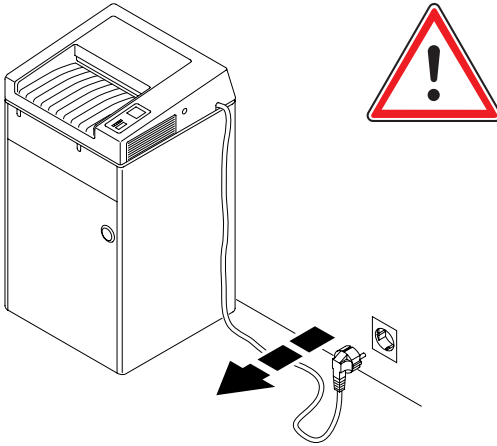

- D** Bei der Reinigung Netzstecker ziehen!
Keine eigenständige Reparatur des Aktenvernichters vornehmen!
(Siehe Seite 22).
- GB** Remove the plug before cleaning the machine!
Do not perform any repairs on the document shredder! (See page 22).
- F** Débrancher la prise de courant en cas d'entretien ! Ne pas entreprendre personnellement de réparation du destructeur ! (voir en page 22).
- NL** Bij reiniging de steker uit de wandcontactdoos halen.
De papiervernietiger niet zelf repareren.
(zie pagina 22).
- I** Rimuovere la presa di corrente prima di pulire la macchina.
Non intervenire in caso di anomalia.
(Vedi pagina 22).
- E** Quite la clavija antes de limpiar la máquina. No lleve a cabo ninguna reparación sobre la máquina destructora.
(véase pág. 22).
- S** Dra ut kontakten innan maskinen rengöres. Utför inga reparationer på dokumentförstöraren. (Se sid 22).

- Sicherheitshinweise • Safety precautions •
- Consignes de sécurité • Veiligheidsvoorschriften •
- Misure di Sicurezza • Normas de Seguridad •
- Säkerhetsföreskrifter •

IDEAL 4003 • IDEAL 4004

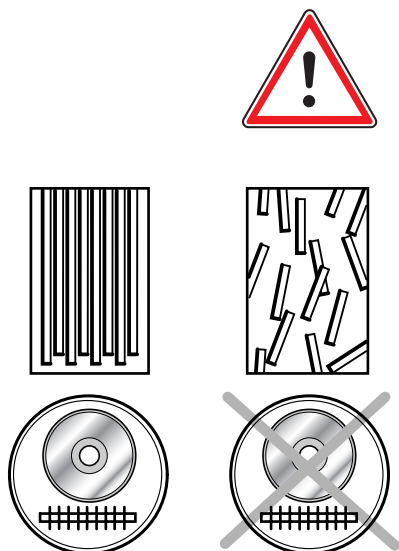

- D** Zum Vernichten von CD/DVD nur **IDEAL 4003, IDEAL 4004 Streifenschnitt** Maschinen verwenden.
(Bei Cross/Cut Maschinen **Splittergefahr!**)
- GB** Only the **IDEAL 4003, IDEAL 4004 straight cut** model is suitable to destroy CD/DVD.
(**Danger of splinters** with cross cut models)
- F** Seules les versions **coupe fibres** du modèle **IDEAL 4003, IDEAL 4004** permettent de détruire les cédéroms/DVD (**risques de projections** pour les versions coupe croisée !)
- NL** Alleen de **IDEAL 4003, IDEAL 4004 strokensnijders** is geschikt voor het vernietigen van CD/DVD.
(**Splintergevaar** by cross - cut modellen).
- I** Soltanto il modello a **IDEAL 4003, IDEAL 4004 taglio strisce**, e' adatto a distruggere CD/DVD.
(**Pericolo di schegge** con i modello taglio frammenti).
- E** Unicamente el modelo **IDEAL 4003, IDEAL 4004 tiras** es apropiado para destruir CD/DVD. (con los modelos microcorte hay **riesgo de astillas**).
- S** Bara **IDEAL 4003, IDEAL 4004 Strimlor** är läpade att förstöra CD/DVD skivor med (**Fara för splitter** med cross/cut modeller).

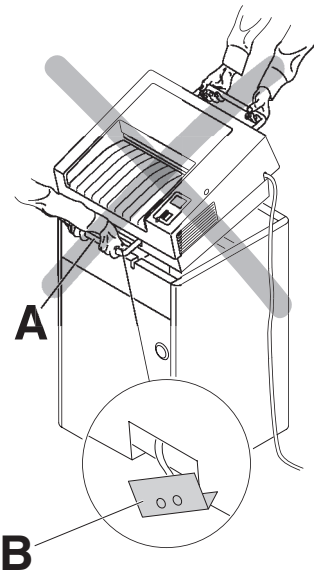
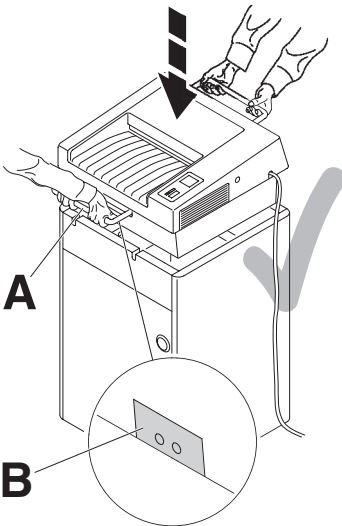

- D** Maschine mit 2 - 3 kräftigen Personen mit den Haltegriffen **(A)** auf den Unterschrank setzen. (Schranktüre wahlweise nach vorne oder nach hinten).
 ⚠ **Achtung! Auf Türschalter **(B)** achten, Maschine parallel in Unterschrank setzen!**
- GB** 2 - 3 strong people are required to hold the handles **(A)** and lift the machine into the cabinet. (Cabinet door can be either at the front or at the rear).
 ⚠ **Warning! Pay attention to the door switch **(B)** when putting the machine parallel into the cabinet**
- F** A l'aide de 2-3 personnes, poser le mécanisme sur le meuble, en utilisant les poignées **(A)** (porte du meuble, au choix, à l'avant ou à l'arrière).
 ⚠ **Attention ! Faire attention à la sécurité de porte **(B)** ! Placer le mécanisme parallèlement dans le meuble.**
- NL** 2-3 sterke mensen zijn nodig om de handgrepen **(A)** vast te houden en de machine op de onderkast te tillen (deur van de onderkast kan zich desgewensd aan de voorzijde en aan de achterzijde bevinden).
 ⚠ **Waarschuwing! Let op de deurschakelaar **(B)** als u de machine parallel in de onderkast zet.**
- I** Per posizionare la testa del Distruggidocumenti sul proprio mobiletto è richiesta la collaborazione di 2-3 persone abbastanza forti che sollevino detta testa usando le apposite maniglie di assemblaggio **(A)**. (lo sportello può essere sia sul fronte che sul retro del mobiletto)
 ⚠ **Attenzione! Durante l'allineamento della testa del distruggidocumenti prestare particolare cura al microswitch **(B)** posto sullo sportello del mobiletto.**
- E** Se necesitan 2 ó 3 personas fuertes para levantar la máquina por las asas y colocarla en el mueble. (La puerta del mueble puede estar en la parte frontal o en la parte posterior.)
 ⚠ **¡Advertencia! Tenga cuidado con el botón de la puerta **(B)** al colocar la máquina en el mueble**
- S** 2-3 personer behövs för att hålla i handtagen **(A)** och lyfta maskinen på skåpet. (Skåp dörren kan antingen vara framåt eller bakåt.)
 ⚠ **Varning! Uppmärksamma dörrkontakten **(B)** när maskinen sätts ner i skåpet.**

IDEAL 4003 • IDEAL 4004

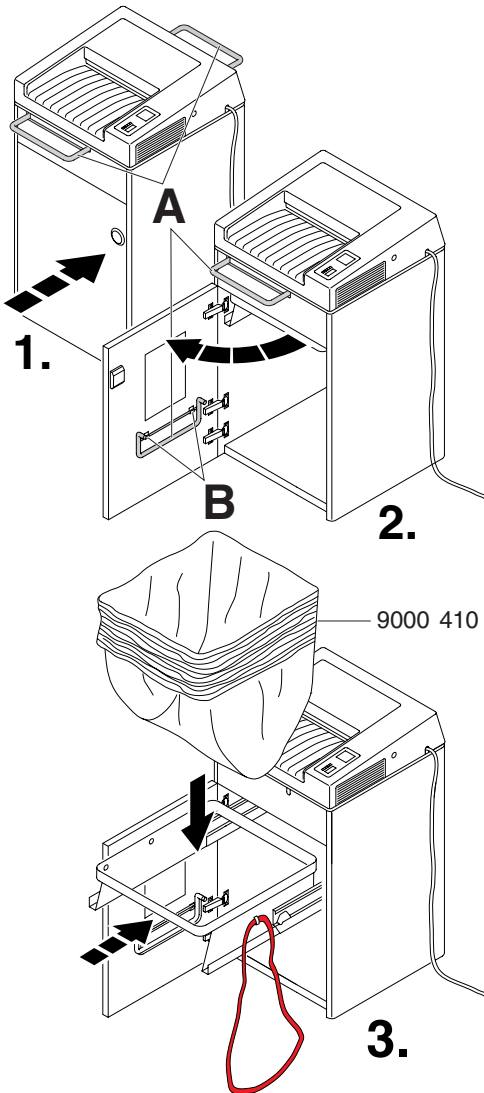

- D** Schranktüre durch Druck auf das Türschloß öffnen und die Montagegriffe (A) in die vorgesehenen Halterungen (B) in der Schranktüre stecken. Beiliegenden Plastiksack in ausziehbare Aufhängevorrichtung einsetzen.
- GB** Press the door lock to open the cabinet door and put the assembly handles (A) into the holder (B) provided inside the cabinet door. Insert the enclosed plastic bag in the pull-out waste receptacle.
- F** Ouvrir la porte du meuble en effectuant une pression sur le bouton, puis insérer les poignées (A) dans les supports (B) prévus à l'intérieur de la porte. Placer le sac plastique joint dans le cadre porte-sac coulissant.
- NL** Druk op het deurslot om de deur te openen en doe de montage handgrepen (A) in de houder (B) die aan de binnenkant van de deur bevestigd zit. Bijgeleverde plasticzak in uitschuifbare ophanginstallatie plaatsen.
- I** Fare pressione sul pulsante di chiusura del mobiletto per aprire lo sportello (A) e inserire le maniglie di assemblaggio nell'apposito supporto (B) all'interno del mobiletto. Inserire il sacchetto di plastica in dotazione, nel contenitore estraibile degli scarti.
- E** Pulse el botón de la puerta para abrir la puerta del mueble y coloque las asas de montaje (A) en el soporte (B) correspondiente situado en la parte interior de la puerta. Inserte la bolsa de plástico adjunta en el recipiente extraíble de desperdicios.
- S** Tryck på dörren för att öppna densamma och placera handtagen (A) i avsedd hållare (B) som finns på insidan av dörren. Sätt in plastsäcken i avfallsbehållaren.

- Aufstellen • Installation • Montage • Installatie •
- Installazione • Instalación • Installation •

IDEAL

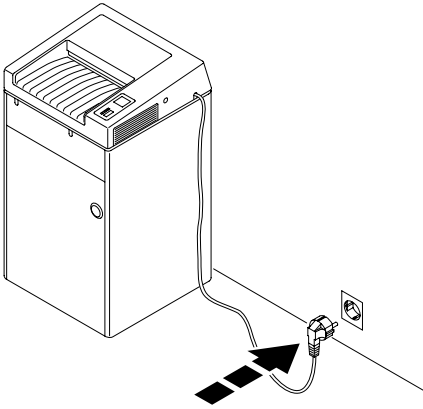

- D** Türe schließen, Stecker in Steckdose.
- GB** Close the door. Plug into the wall socket.
- F** Fermer la porte. Brancher le câble d'alimentation au secteur.
- NL** Sluit de deur. Steek de stekker in het stopcontact.
- I** Chiudere lo sportello. Inserire la spina nella presa.
- E** Cerrar la puerta. Conecte la máquina a un enchufe de pared.
- S** Stäng dörren. Anslut väggkontakten.

- Bedienung • Operation • Utilisation • Bedienung •
- Istruzioni per l'uso • Funcionamiento •
- Handhavande •

IDEAL 4003 • IDEAL 4004

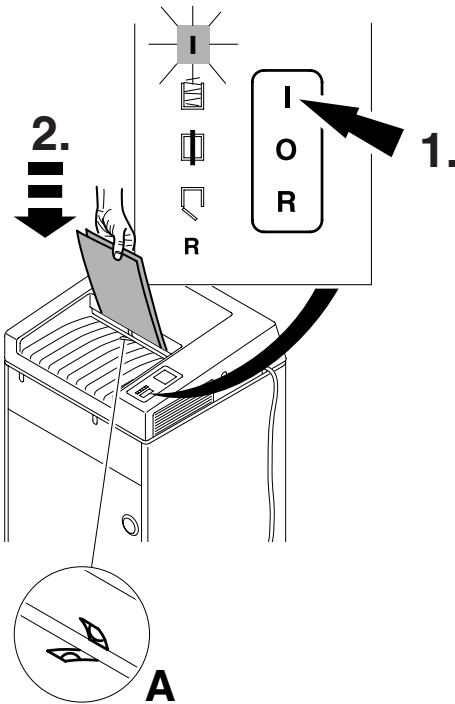

- D** Schalter auf Position "I": Betriebsbereit. Autom. Anlauf bei Papierzufuhr (Lichtschranke) (A)
- GB** Push the main switch to position "I": Ready for operation. Starts automatically when paper is inserted (photo cell) (A)
- F** Positionner l'interrupteur sur "I": destructeur prêt à fonctionner. Mise en marche automatique lors de l'introduction de documents (cellule) (A)
- NL** Schakel de switch in stand "I": klaar voor gebruik. Start automatisch bij papierinvoer (Lichtcel) (A)
- I** Premere il tasto principale e portarlo sulla posizione "I": la spia verde indica pronto per funzionamento. Si aziona automaticamente quando viene inserita la carta (fotocellula) (A)
- E** Presione el botón principal en posición "I": lista para su funcionamiento. La máquina entrará en funcionamiento de forma automática al insertarse el papel (Célula fotoeléctrica) (A)
- S** Tryck strömbrytaren i position "I" klar. Startar automatiskt när papper föres in (fotocell) (A)

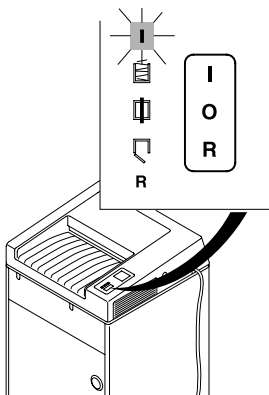

- D** Autom. Stopp wenn Papier vernichtet ist
- GB** Stops automatically when no further paper is inserted
- F** Arrêt automatique après le passage des documents
- NL** Stopt automatisch zodra het papier is vernietigd
- I** Si arresta automaticamente quando non viene inserita la carta
- E** Se para automaticamente cuando acaba de destruir el papel
- S** Stannar automatiskt när inget papper matas in

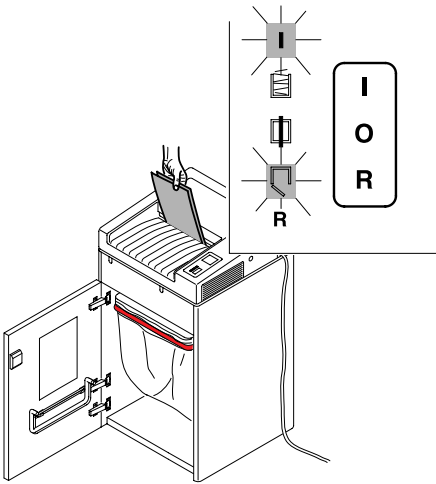

- D** Autom. Stopp bei geöffneter Tür
- GB** Stops automatically when door is opened
- F** Arrêt automatique en cas de porte ouverte
- NL** Stopt automatisch als deur wordt geopend
- I** Si arresta automaticamente quando lo sportello è aperto
- E** Se para automaticamente cuando la puerta está abierta
- S** Stannar automatiskt när dörren öppnas

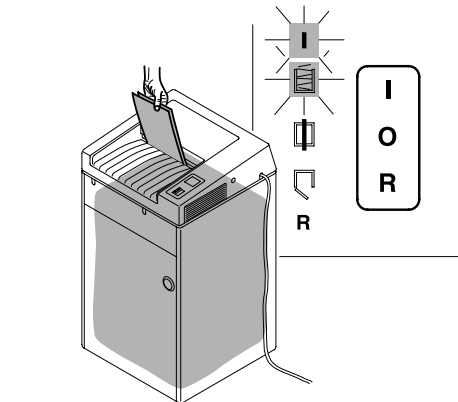

- D** Autom. Stopp bei vollem Auffangsack. "Sack-voll"-Anzeige leuchtet, Sack entleeren. (Siehe Seite 10).
- GB** Stops automatically when plastic bag is full. Empty the bag when "bag full" indicator lights. (See page 10).
- F** Arrêt automatique en cas de sac plein. Lorsque le voyant „Sac plein“ s’allume, vider le sac. (Voir page 10).
- NL** Stopt automatisch bij volle opvangzak. "Zak -vol" lamp brandt, zak leegmaken. (Zie pagina 10).
- I** Si arresta automaticamente quando il sacchetto di plastica è pieno. Svuotare il sacchetto quando la spia "bag full" si accende. (Vedi pagina 10).
- E** Se para automaticamente cuando la bolsa de plástico está llena. Vacíe la bolsa cuando el indicador de "bolsa llena" se encienda. (Véase pág. 10).
- S** Stannar automatiskt när säcken är full. När indikatorn „säcken full“ lyser – töm säcken. (Se sidan 10).

IDEAL 4003 • IDEAL 4004

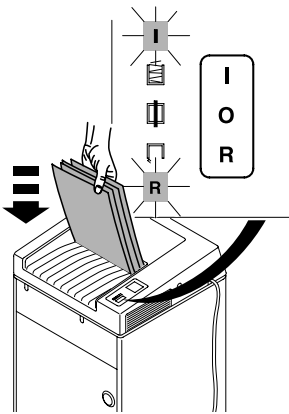

- D** Autom. Stopp bei zu viel Papier
GB Stops automatically if too much paper is inserted
F Arrêt automatique lors de l'introduction d'une liasse trop épaisse
NL Stopt automatisch bij te grote papertoever in eens
I Si arresta automaticamente se viene inserita troppa carta
E Se para automaticamente si se introduce demasiado papel
S Stannar automatiskt om för mycket papper matas in samtidigt

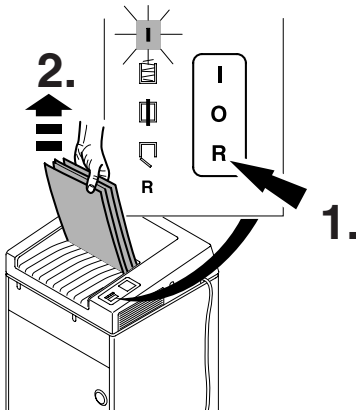

- D** Schalter "R" drücken, Papier entnehmen. Betriebsbereitschaft wiederherstellen. Weniger Papier zuführen.
GB Press reverse button and remove paper. Reset by pressing the rocker switch to position "I". Re-feed the paper in smaller quantities.

F Positionner l'interrupteur sur "R", afin de récupérer les documents engagés. Revenir en position "I". Introduire des documents moins épais.

NL Druk op de "R"- knop en verwijder het papier. Reset door de switch in stand "I" te zetten. Nu minder papier toevoeren.

I Premere il tasto "R" e rimuovere la carta. Reset premendo l'interruttore su. posizione "I". Ri-alimentare la carta in quantità minore.

E Presione el botón reverse y quite el papel. Reinicie pulsando el interruptor en posición "I". Vuelva a introducir el papel en pequeñas cantidades.

S Tryck på returknappen "R" och ta bort papperet. Återställ genom att trycka strömbrytaren till position "I". Mata sedan in papperet i mindre mängder

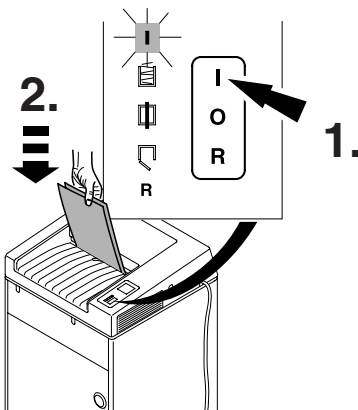

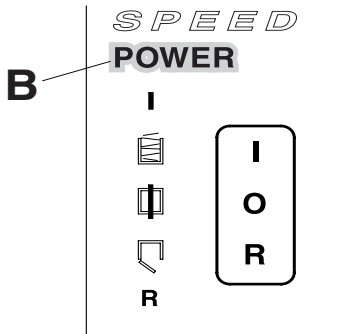
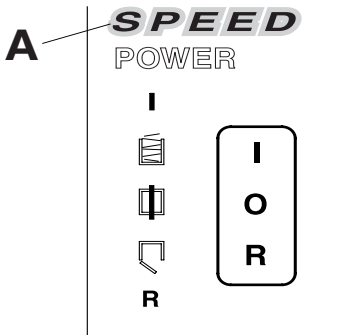

D Nur IDEAL 4004

Der IDEAL 4004 verfügt zusätzlich über eine automatische Leistungsanpassung. Bei kleineren Blattmengen schaltet diese "2-MATIC" selbständig in eine hohe Geschwindigkeitsstufe. Es leuchtet die grüne Anzeige "SPEED" (A). Werden größere Papiermengen zugeführt, schaltet die "2-MATIC" auf hohe Schnittkapazität um. Es leuchtet die grüne Anzeige "POWER" (B)

GB Only IDEAL 4004

The IDEAL 4004 has "2-MATIC" which automatically adjusts to the required shred capacity. If only a few sheets are to be destroyed the shredder automatically runs at high speed and the green "SPEED" (A) indicator will light. When large amounts of paper are inserted, "2-MATIC" switches to a higher sheet capacity and the green "POWER" (B) indicator will light.

F Seulement sur IDEAL 4004

Le destructeur IDEAL 4004 dispose de 2 vitesses de passage, suivant l'épaisseur des documents présentés à la destruction. Il fonctionne automatiquement en vitesse rapide lors de l'introduction de documents en continu ou de liasses d'épaisseur restreinte: allumage du voyant "SPEED" (A). En cas d'introduction d'épaisseur plus importantes dans la machine, il y a changement automatique de vitesse et allumage du voyant "POWER" (B).

NL Alleen bij IDEAL 4004

De IDEAL 4004 beschikt als extra over een automatische aanpassing aan de invoerhoeveelheid. Bij kleinere papierhoeveelheden wordt door de "2-MATIC" de hoge snelheid ingeschakeld. de indicatie "SPEED" (A) licht op. Wanneer grotere papierhoeveelheden ingevoerd worden schakelt de "2-MATIC" over naar een hogere capaciteit en licht de indicatie "POWER" (B) op.

IDEAL 4003 • IDEAL 4004

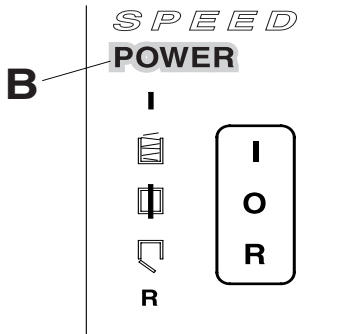
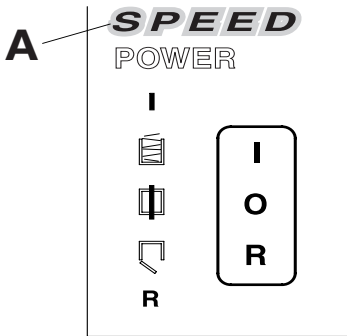

I Solo da IDEAL 4004

IDEAL 4004 ha due velocità che si impostano automaticamente in relazione alla quantità di materiale da distruggere: con pochi fogli IDEAL 4004 sarà veloce e si accenderà la spia verde "SPEED" (A). Con quantità maggiori IDEAL 4004 sarà più lento e si accenderà la spia verde "POWER" (B).

E Seulement sur IDEAL 4004

La IDEAL 4004 tiene "2-MATIC" que se ajusta automáticamente a la capacidad de destrucción. Cuando tan sólo unas pocas hojas han de ser destruidas, el destructor funciona más rápidamente. El indicador verde "SPEED" (A) brillará. Cuando se insertan grandes cantidades de papel, "2-MATIC" cambia a una capacidad más alta. El indicador verde "POWER" (B) brillará.

S Bara Ideal 4004

IDEAL 4004 har två hastigheter som som automatiskt justeras efter önskad kapacitet. Om bara några blad skall förstöras håller maskinen en hög hastighet och den gröna lampan "SPEED" (A) lyser. När större mängder papper skall makuleras anpassas farten till en högre kapacitet och den gröna lampan "POWER" (B) kommer att lysa.

- Wartung und Pflege • Maintenance and cleaning •
- Maintenance et entretien • Onderhoud • Manutenzione e pulizia •
- Limpieza y mantenimiento • Driftstörning och rengöring •

IDEAL

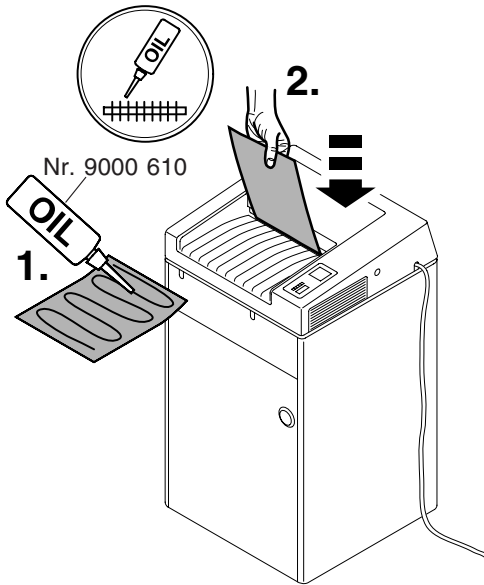

- D** Bei nachlassender Schneidleistung oder nach jedem gefülltem Sack Schneidwerk ölen! (siehe Bild)
- GB** If the sheet capacity reduces or after the bag is emptied we recommend that you oil the shredding mechanism! (see picture)
- F** Lors de chaque changement de sac ou lorsque les performances du destructeur vous semblent un peu diminuées, il faut lubrifier le bloc de coupe! (voir illustration)
- NL** Bij teruglopende capaciteit of na elke volle zak, het snijwerk olien. (zie afbeelding)
- I** Se la capacità di introduzione dei fogli si riduce, o dopo lo svuotamento del sacchetto, raccomandiamo di oliare il meccanismo di taglio. (vedi disegno)
- E** Si la capacidad de hojas se reduce o si la bolsa está llena, recomendamos que lubrique el mecanismo destructor! (mirar dibujo)
- S** Vi rekommenderar att ni oljar skärverket om matningskapaciteten minskar eller när säcken har tömts! (se bilden).

- Mögliche Störungen • Possible malfunctions •
- Incidents éventuels • Mogelijke storingen •
- Possible malfunzionamento • Posibles fallos de funcionamiento •
- Möjliga driftsstörningar •

IDEAL 4003 • IDEAL 4004

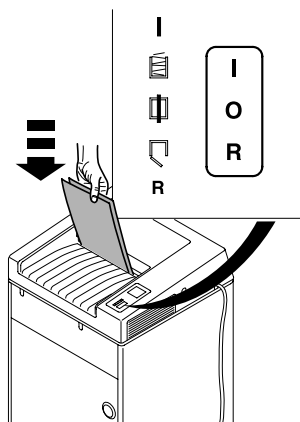

- D** Maschine läuft nicht an
- GB** Machine will not start
- F** Le destructeur ne se met pas en marche
- NL** Machine start niet
- I** La macchina non parte
- E** La máquina no funciona
- S** Maskinen startar inte

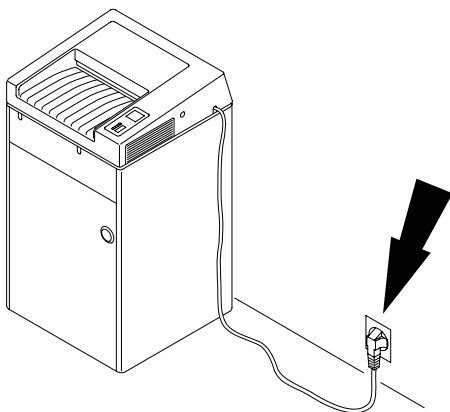

- D** Netzstecker eingesteckt?
- GB** Machine is plugged in?
- F** Prise de courant branchée?
- NL** Zit de stekker in de contactdoos?
- I** La macchina è collegata alla presa di corrente?
- E** ¿La máquina está enchufada?
- S** Är maskinen ansluten?

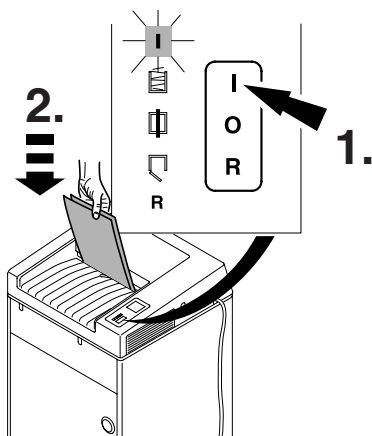

- D** Schalter auf Position "I"? Leuchtet grüne LED?
- GB** Switch is in position "I"? Green LED lamp lights up?
- F** L'interrupteur est-il en position "I"? Témoin vert allumé?
- NL** Staat de switch in positie "I"? Brandt het groene lampje?
- I** L'interruttore è in posizione "I"? Le spie LED verdi sono accese?
- E** ¿El interruptor está en posición "I"? ¿La luz verde LED encendida?
- S** Strömbrytare i position "I" grön lampa lyser?

- Mögliche Störungen • Possible malfunctions •
- Incidents éventuels • Mogelijke storingen •
- Possible malfunctionamento • Posibles fallos de funcionamiento •
- Möjliga driftsstörningar •

IDEAL

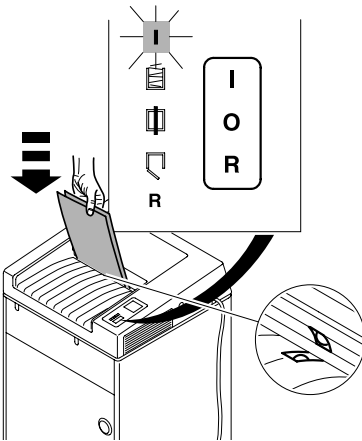

- D** Papier mittig eingeführt? (Lichtschanke)
GB Feed the paper into the centre of the feed opening? (photo cell)
F Introduire les documents au milieu de l'ouverture? (cellule)
NL Papier in het midden van opening invoeren? (Lichtcel)
I Alimentare la carta nel centro dell'apertura di alimentazione? (fotocellula)
E ¿Inserte el papel en medio de la abertura de alimentación? (Célula fotoeléctrica)
S Mata pappret i mitten på intaget (fotocell)

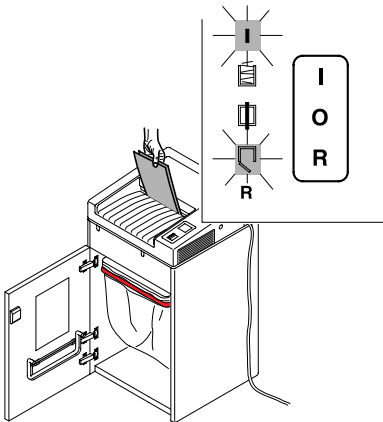

- D** Türe auf?
GB Door open?
F La porte est-elle ouverte?
NL Deur open?
I Sportello aperto?
E ¿La puerta está abierta?
S Öppen dörr?

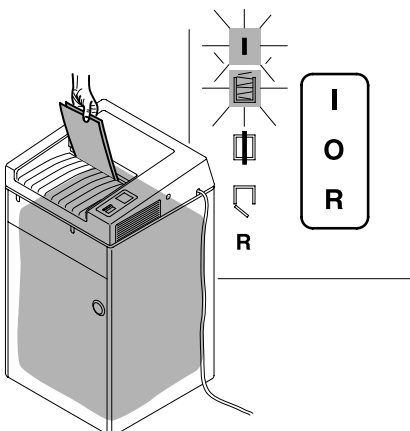

- D** Auffangsack voll?
GB Plastic bag full?
F Le sac est-il plein?
NL Opvangzak vol?
I Sacchetto pieno?
E ¿Bolsa llena?
S Plastsäcken full?

- Mögliche Störungen • Possible malfunctions •
- Incidents éventuels • Mogelijke storingen •
- Possible malfunzionamento • Posibles fallos de funcionamiento •
- Möjliga driftsstörningar •

IDEAL 4003 • IDEAL 4004

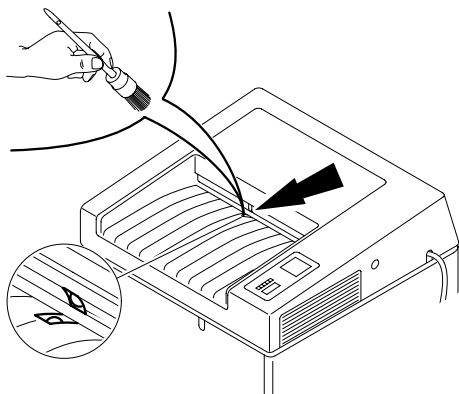

D Maschine schaltet nicht ab.

Netzstecker ziehen. Lichtschranke mit Pinsel säubern

GB Machine will not stop.

Remove plug. Clean the photo cell with a small brush

F Le destructeur ne s'arrête plus:

Débrancher le destructeur. Dépoussiérer la cellule à l'aide d'un pinceau

NL Machine stopt niet.

Verwijder de stekker. Lichtcel met kwastje schoonmaken

I La macchina non si ferma.

Togliere la spina. Pulite la fotocellula con una piccola spazzola

E La máquina no parará.

Desconecte el enchufe de la toma. Limpie la célula fotoeléctrica con un cepillo

S Maskinen stannar inte.

Ta bort nätanslutningen. Rengör cellen med en liten borste

- Mögliche Störungen • Possible malfunctions •
- Incidents éventuels • Mogelijke storingen •
- Possible malfunzionamento • Posibles fallos de funcionamiento •
- Möjliga driftsstörningar •

IDEAL

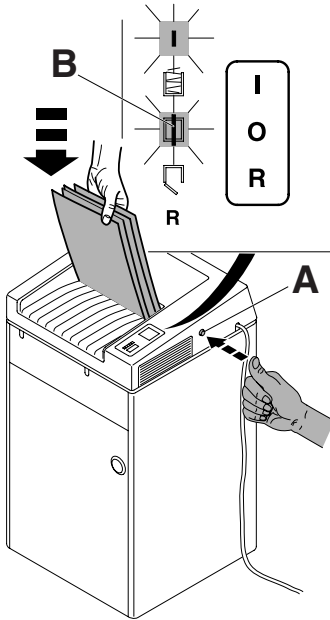

D Maschine schaltet ab.

Maschine blockiert, Überlastschutzschalter (A) springt raus.

- Überlastschutzschalter nach ca. 20 sec. wieder eindrücken.
- Überhitzung des Motors (B), Abkühlphase ca. 20 Minuten.

GB Machine stops.

Machine blocked, overload protection switch (A) ejects.

- Reset the overload protection after approx. 20 seconds.
- Machine overheated (B), cooling down period approx. 20 minutes.

F Le destructeur s'arrête:

Le destructeur se bloque, le disjoncteur (A) saute.

- Réenclencher le disjoncteur après env. 20 secondes.
- Surchauffe du moteur. Laisser refroidir env. 20 minutes.

NL Machine stopt;

Machine is geblokkeerd, veiligheidsschakelaar (A) springt eruit.

- Veiligheidsschakelaar na 20 seconden weer indrukken.
- Oververhitting van de motor (B), afkoelfase ca. 20 minuten.

I Il distruggidocumenti si ferma.

Il distruggidocumenti si blocca e si aziona il pulsante di protezione per la sovralimentazione.

- Premere il pulsante di reset della sovralimentazione (A) dopo circa 20 secondi.
- Protezione di surriscaldamento (B), il distruggidocumenti potrà ripartire dopo circa 20 minuti di raffreddamento.

E La máquina se para.

La máquina está bloqueada y el botón de protección de sobrecarga (A) es expulsado.

- Restablezca la protección de sobrecarga al cabo de unos 20 segundos.
- La máquina se ha recalentado (B), período de enfriamiento de aproximadamente 20 minutos.

S Maskinen stannar.

Maskinen blockerad, överbelasningskyddet (A) löser ut.

- Återställ överbelasningskyddet efter ca. 20 sekunder.
- Maskinen överhettad (B), avkylning i ca. 20 minuter.

- Mögliche Störungen • Possible malfunctions •
- Incidents éventuels • Mogelijke storingen •
- Possible malfunzionamento • Posibles fallos de funcionamiento •
- Möjliga driftsstörningar •

IDEAL 4003 • IDEAL 4004

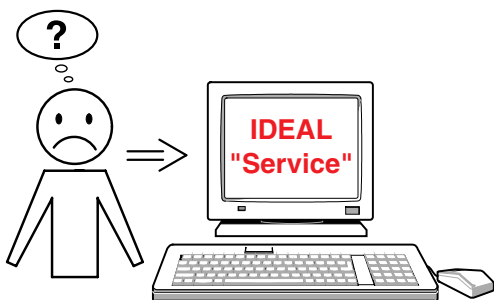

- D** **Trifft keine der vorher genannten Problemlösungen zu:**
 Kontakt: Kundendienst
www.ideal.de → "Service"
service@krug-priester.com
- GB** **None of the above mentioned methods helped to solve the problem:**
 Contact Service Team:
www.ideal.de → "Service"
service@krug-priester.com
- F** **En cas de problème autre que ceux énoncés précédemment :**
 Prenez contact via notre site Internet, à l'adresse
www.ideal.de → rubrique "Service"
service@krug-priester.com
- NL** **Geen enkele van de hierboven vermelde methodes helpt om het probleem op te lossen.** Contacteer de klantendienst:
www.ideal.de → "Service"
service@krug-priester.com
- I** **Nessuno dei metodi sopraindicati sono di aiuto a risolvere i Vs. problemi.**
 Contattare il centro di assistenza clienti.
www.ideal.de → "Service"
service@krug-priester.com
- E** **Ninguno de los métodos ayudan a solucionar el problema:** Contacte con el servicio técnico
www.ideal.de → "Servicio"
service@krug-priester.com
- S** **Om inte någon av ovannämnda åtgärder hjälper, var vänlig kontakta vår serviceavd:**
www.ideal.de → "Service"
service@krug-priester.com

D Empfohlenes Zubehör
GB Recommended accessories
F Accessoires recommandés
NL Aanbevolen toebehoren
I Accessori Raccomandati
E Accesorios Recomendados
S Rekommenderade tillbehör



D Umweltverträgliches Spezialöl
GB Environmentally friendly
F Huile spéciale biodégradable
NL Milieuvriendelijke olie
I Olio biodegradabile
E Aceite biodegradable
S Miljövänlig olja
 Nr. 9000 610

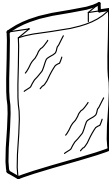

D Plastiksäcke (50 Stück)
GB Plastic bags (50 pieces)
F Sacs plastiques (50 pièces)
NL Plastic zakken (50 stuks)
I Sacchetti di plastica (50 pezzi)
E Bolsas de plástico (50 piezas)
S Plastsäckar (50 st.)
 Nr. 9000 410

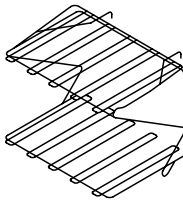

D Ablagegestell für EDV-Listen
GB EDP-rack
F Support listings
NL Draadrek voor computer-output
I Portatabulati
E Soporte de listados
S Ställ för datalistor
 Nr. 9000 044

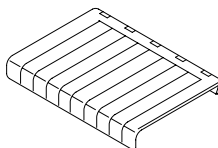

D Schalldämmhaube
GB Sound cover
F Capot insonorisant
NL Geluiddempende kap
I Coperchio insonorizzante
E Tapa insonorizante
S Ljudhuv
 Nr. 9000 560

- Technische Information • Technical information •
- Information technique • Technische gegevens •
- Informazioni Tecniche • Information technique •
- Teknisk information •

IDEAL 4003 • IDEAL 4004



- D** Keine Büroklammern vernichten bei IDEAL 4003CC 0,8x12mm!
- GB** Do not shred paper clips with model IDEAL 4003CC 0,8x12 mm!
- F** Ne pas détruire d'agrafes ou de trombones sur le modèle IDEAL 4003CC 0,8x12 mm !
- NL** Geen paperclips invoeren bij IDEAL 4003CC 0,8x12 mm!
- I** Attenzione: con i Modelli IDEAL 4003CC 0,8x12 mm eliminare accuratamente tutti i fermagli metallici prima di introdurre la carta.
- E** El Modelo IDEAL 4003CC 0,8x12 mm no permite clips!
- S** Kör inga gem med modell IDEAL 4003CC 0,8x12 mm!

- Technische Information • Technical information •
- Information technique • Technische gegevens •
- Informazioni Tecniche • Information technique •
- Teknisk information •

QUALITÄTSMANAGEMENTSYSTEM



DQS-zertifiziert nach
DIN EN ISO 9001 : 2000
Reg.- Nr. 1489 QM



ITE Listed 802 D

- D** Diese Maschine ist GS-geprüft und entspricht den EG-Richtlinien 98/37, 73/23 und 89/336.

Lärminformation:

Unter dem nach ISO 7779 zugelassenen Wert von < 70 db (A).

Die spezifischen technischen Daten entnehmen Sie bitte den Angaben auf dem Typenschild der Maschine

Technische Änderungen vorbehalten.

- GB** This machine is approved by independent safety laboratories and is in compliance with the EC-regulations 98/37, 73/23 and 89/336.

Sound level information:

The sound level at the work place is less than the ISO 7779 standard's maximum permissible level of < 70 db (A).

The exact technical specifications can be found on the technical specifications sticker on the machine.

Subject to alterations without notice.

- F** Cette machine a subi les contrôles de sécurité et correspond aux directives européennes 98/37, 73/23 et 89/336.

Niveau sonore: Au poste de travail, le niveau sonore est inférieur aux valeurs maximales autorisées par la norme ISO 7779 < 70 décibels.

Les indications techniques se retrouvent sur la plaque signalétique de la machine. Sous réserve de modifications techniques.

- NL** **Geluidsniveau informatie:**

Het geluidsniveau op de werkplek is lager dan het volgens EN norm ISO 7779 maximaal toegestane geluidsniveau van < 70 db (A).

De precieze technische specificaties vindt u op het typeplaatje op het apparaat.

Wijzigingen zonder kennisgeving on ontwerp en technische gegevens voorbehouden.

- Technische Information • Technical information •
- Information technique • Technische gegevens •
- Informazioni Tecniche • Information technique •
- Teknisk information •

IDEAL 4003 • IDEAL 4004

QUALITÄTSMANAGEMENTSYSTEM



DQS-zertifiziert nach
DIN EN ISO 9001 : 2000
Reg.- Nr. 1489 QM



ITE Listed 802 D

I Questa macchina ha ottenuto il marchio GS ed è conforme alle norme EC 98/37, 73/23 e 89/336.

Informazioni sul livello di rumorosità:

Il livello delle emissioni acustiche nell'ambiente di utilizzo risulta inferiore al valore massimo di < 70 db (A), fissato con normativa ISO 7779.

Le esatte specifiche tecniche si trovano sul letichetta adesiva del distruggidocumenti.

Soggetto a modifiche senza avviso.

E Esta máquina está aprobada por laboratorios de seguridad independientes y de conformidad con las regulaciones-CE 98/37, 73/23 y 89/336.

Nivel de ruido:

El nivel de ruido en el lugar de trabajo es inferior al nivel máximo permitido de < 70 db (A) por la normativa ISO 7779.

Las especificaciones técnicas exactas se encuentran adheridas a la máquina.

Sujeto a cambio sin notificación.

S Maskinen är provad av oberoende säkerhetslaboratorier och är överensstämmande med EC-regler 98/37 73/23; och 89/336.

Ljudnivå information:

Ljud nivån vid arbetsplatsen är lägre än ISO 7779 standard på maximal nivå på < 70 db (A).

De exakta tekniska specifikationerna finns på maskinetiketten.

Kan ändras utan föregående meddelande.

D	EG-KONFORMITÄTSERKLÄRUNG
GB	EC-declaration of conformity
F	Déclaration de conformité CE
NL	EG-verklaring van overeenstemming
I	Dichiarazione CE di conformità
E	Declaración CE de conformidad
S	EG-försäkran om överensstämmelse

- Hiermit erklären wir, daß die Bauart von

- Herewith we declare that
- Par la présente, nous déclarons que
- Hiermede verklaren wij, dat de in de handel gebrachte machine
- Si dichiara che il modello della
- Por la presente, declaramos que la
- Härmed förklarar vi att den av oss levererade typen av

4003; 4003 CC

4004; 4004 CC

- folgenden einschlägigen Bestimmungen entspricht

- complies with the following provisions applying to it
- sont conformes aux dispositions pertinentes suivantes
- voldoet aan de eisen van de in het vervolg genoemde bepalingen
- è conforme alle seguenti disposizioni pertinenti
- satisface las disposiciones pertinentes siguientes
- uppfyller följande tillämpliga bestämmelser

EG 98/37; EG 73/23; EG 89/336

- Angewendete harmonisierte Normen insbesondere

- Applied harmonized standards in particular
- Normes harmonisées utilisées, notamment
- Gebruikte geharmoniseerde normen, in het bijzondere
- Norme armonizzate applicate in particolare
- Normas armonizadas utilizadas particularmente
- Tillämpade standarder, speciellt

**EN 60950; EN 55014-1; EN 55014-2; EN 61000-3-2; EN 61000-3-3;
EN ISO 12100-1; EN ISO 12100-2; EN 294; ISO 7779.**

Krug & Priester GmbH u. Co KG
72336 Balingen, Germany

22.03.2005
Datum



Wolfgang Priester
- General Manager -



Aktenvernichter
Document Shredders
Destructeurs de Documents
Papiervernietigers
Distruiggidocumenti
Destructoras de Documentos
Dokumentförstörare

Schneidemaschinen
Trimmers and Guillotines
Cisailles et Massicots
Snijmachines
Taglierine e Tagliacarte
Cizallas y Guillotinas
Skärmaskiner

